

ສາທາລະນະລັດ ປະຊາທິປະໄຕ ປະຊາຊົນລາວ
ສັນຕິພາບ ເອກະລາດ ປະຊາທິປະໄຕ ເອກະພາບ ວັດທະນະຖາວອນ

ກະຊວງໂຍທາທິການ ແລະ ຂົນສົ່ງ

ເລກທີ 9393 /ຍທຂ
ນະຄອນຫຼວງວຽງຈັນ, ວັນທີ 13 ພຶສພາ 2023

ຂໍ້ຕົກລົງ

ວ່າດ້ວຍການອະນຸຍາດນໍ້າໜັກລວມສູງສຸດຂອງລົດບັນທຸກ

- ອີງຕາມ ກົດໝາຍ ວ່າດ້ວຍການຂົນສົ່ງທາງບົກ ສະບັບເລກທີ 24/ສພຊ, ລົງວັນທີ 24 ທັນວາ 2012;
- ອີງຕາມ ກົດໝາຍ ວ່າດ້ວຍການຈະລາຈອນທາງບົກ ສະບັບເລກທີ 23/ສພຊ, ລົງວັນທີ 12 ທັນວາ 2012;
- ອີງຕາມ ກົດໝາຍ ວ່າດ້ວຍທາງຫຼວງ ສະບັບເລກທີ 03/ສພຊ, ລົງວັນທີ 08 ພະຈິກ 2016;
- ອີງຕາມ ດໍາລັດ ວ່າດ້ວຍການຈັດຕັ້ງ ແລະ ການເຄື່ອນໄຫວ ຂອງກະຊວງໂຍທາທິການ ແລະ ຂົນສົ່ງ ສະບັບເລກທີ 677/ນຍ, ລົງວັນທີ 21 ທັນວາ 2021;
- ອີງຕາມ ໜັງສືສະເໜີ ຂອງກົມຂົວທາງ ສະບັບເລກທີ 17597/ກຂທ, ລົງວັນທີ 10 ພະຈິກ 2022.

ລັດຖະມົນຕີ ອອກຂໍ້ຕົກລົງ:

ໝວດທີ 1

ບົດບັນຍັດທົ່ວໄປ

ມາດຕາ 1 ຈຸດປະສົງ

ຂໍ້ຕົກລົງສະບັບນີ້ ກຳນົດຫຼັກການ, ລະບຽບການ ແລະ ມາດຕະການ ກ່ຽວກັບນໍ້າໜັກລວມສູງສຸດຂອງລົດບັນທຸກ ທີ່ສັນຈອນຕາມທາງຫຼວງ ເພື່ອໃຫ້ແທດເໝາະກັບຄວາມສາມາດຮັບນໍ້າໜັກຂອງທາງຫຼວງ ແຕ່ລະປະເພດ ໃນແຕ່ລະລະດູການ ແນໃສ່ປົກປັກຮັກສາເສັ້ນທາງໃຫ້ມີອາຍຸການນໍາໃຊ້ຍາວນານ, ຫຼຸດຜ່ອນການໃຊ້ຈ່າຍງົບປະມານຂອງລັດໃນການ ບຸລະນະຮັກສາ ແລະ ສ້ອມແປງ ທາງຫຼວງ ພ້ອມທັງ ຫຼຸດຜ່ອນການເກີດ ອຸປະຕິເຫດ ປະກອບສ່ວນເຂົ້າໃນການພັດທະນາເສດຖະກິດ-ສັງຄົມ ຂອງຊາດ.

ມາດຕາ 2 ນໍ້າໜັກລວມສູງສຸດຂອງລົດບັນທຸກ

ນໍ້າໜັກລວມສູງສຸດຂອງລົດບັນທຸກ ແມ່ນ ນໍ້າໜັກລົດເປົ່າ ບວກກັບນໍ້າໜັກທີ່ບັນທຸກ ທີ່ອະນຸຍາດໃຫ້ສັນຈອນຕາມທາງຫຼວງ ແຕ່ລະປະເພດ ໃນ ສປປ ລາວ.

ມາດຕາ 3 ຂອບເຂດການນໍາໃຊ້

ຂໍ້ຕົກລົງສະບັບນີ້ ນໍາໃຊ້ສໍາລັບ ບຸກຄົນ, ນິຕິບຸກຄົນ ແລະ ການຈັດຕັ້ງ ທີ່ດໍາເນີນການຂົນສົ່ງ, ບັນທຸກໜັກ ທີ່ສັນຕອນຕາມທາງຫຼວງແຕ່ລະປະເພດ ໃນ ສປປ ລາວ.

ໝວດທີ 2 ນໍ້າໜັກລວມສູງສຸດຂອງລົດບັນທຸກ

ມາດຕາ 4 ປະເພດຂອງລົດບັນທຸກ

ລົດບັນທຸກທີ່ອະນຸຍາດ ມີ 03 ປະເພດ ດັ່ງນີ້:

1. ລົດບັນທຸກດ່ຽວ;
2. ລົດບັນທຸກເຄິ່ງຫາງລາກ;
3. ຫາງລາກ.

ມາດຕາ 5 ນໍ້າໜັກລວມສູງສຸດຂອງລົດບັນທຸກດ່ຽວ

ລົດບັນທຸກ ແມ່ນລົດບັນທຸກທີ່ບໍ່ສາມາດແຍກຈາກກັນໄດ້ ມີ 08 ຊະນິດ ຊຶ່ງນໍ້າໜັກລວມສູງສຸດຂອງລົດບັນທຸກດ່ຽວ ທີ່ອະນຸຍາດ ມີລາຍລະອຽດ ດັ່ງນີ້:

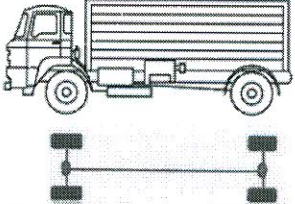
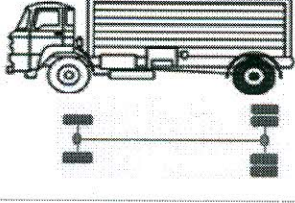
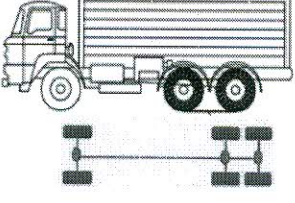
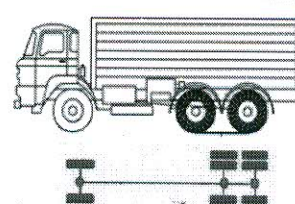
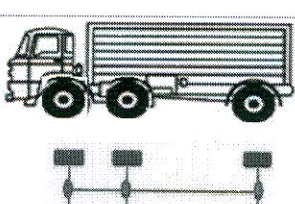
ລ/ດ	ປະເພດລົດ	ຮູບສະແດງປະເພດລົດ	ນໍ້າໜັກລວມສູງສຸດ ທີ່ອະນຸຍາດ (ກິໂລກຣາມ)		
			8,2 ໂຕນ	9,1 ໂຕນ	11 ໂຕນ
ລົດບັນທຸກດ່ຽວ RIGID TRUCK			8,2 ໂຕນ	9,1 ໂຕນ	11 ໂຕນ
1	2 ເພົາ 4 ຕີນ		8.500	9.500	12.000
2	2 ເພົາ 6 ຕີນ		11.100	13.100	15.000
3	3 ເພົາ 6 ຕີນ		15.300	16.800	18.000
4	3 ເພົາ 10 ຕີນ		21.000	22.800	25.000
5	3 ເພົາ 6 ຕີນ		10.500	12.000	14.100

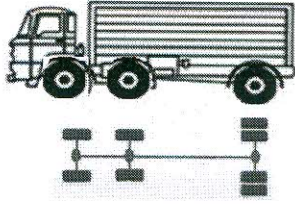
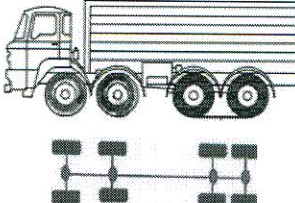
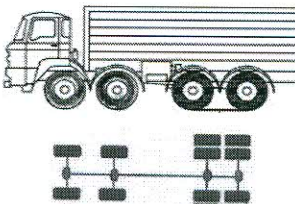
6	3 ເພົາ 8 ຕິນ		13.100	14.900	15.800
7	4 ເພົາ 8 ຕິນ		18.800	20.000	22.500
8	4 ເພົາ 12 ຕິນ		23.000	27.000	30.000

ມາດຕາ 6 ນໍ້າໜັກລວມສູງສຸດຂອງລົດບັນທຸກເຄິ່ງຫາງລາກ

ລົດບັນທຸກເຄິ່ງຫາງລາກ ແມ່ນລົດບັນທຸກທີ່ມີສ່ວນຫົວເປັນແຮງຂັບເຄື່ອນ ແລະ ມີຫາງລາກໃນການບັນທຸກ ມີ 05 ຊະນິດ ຊຶ່ງນໍ້າໜັກລວມສູງສຸດຂອງລົດບັນທຸກເຄິ່ງຫາງລາກ ທີ່ອະນຸຍາດ ມີລາຍລະອຽດ ດັ່ງນີ້:

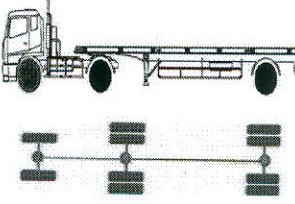
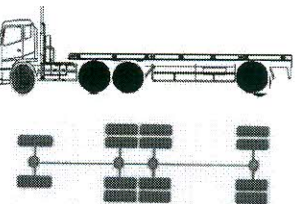
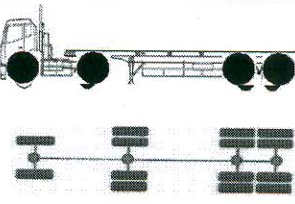
ລ/ດ	ປະເພດລົດ	ຮູບສະແດງປະເພດລົດ	ນໍ້າໜັກລວມສູງສຸດ ທີ່ອະນຸຍາດ (ກິໂລກຣາມ)		
ລົດບັນທຸກເຄິ່ງຫາງລາກ SEMI-TRAILER			8,2 ໂຕນ	9,1 ໂຕນ	11 ໂຕນ
1	3 ເພົາ 10 ຕິນ		19,300	22.800	25.000
2	4 ເພົາ 14 ຕິນ		27.500	31.900	35.000
3	4 ເພົາ 14 ຕິນ		27.500	30.100	35.000

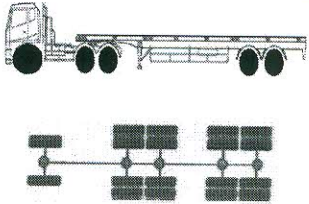
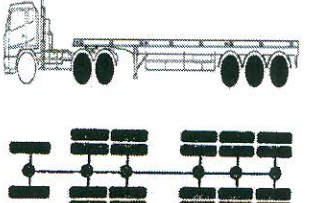
4	5 ເພົາ 18 ຕີນ		37.400	41.000	45.000
5	6 ເພົາ 22 ຕີນ		41.400	43.200	50.500

ມາດຕາ 7 ນໍ້າໜັກລວມສູງສຸດຂອງຫາງລາກ

ຫາງລາກ ແມ່ນລົດບັນທຸກທີ່ບໍ່ສາມາດຂັບເຄື່ອນດ້ວຍຕົວເອງ ຕ້ອງໄດ້ໃຊ້ຫົວລາກໃນການຂັບເຄື່ອນ ມີ 05 ຊະນິດ ຊຶ່ງນໍ້າໜັກລວມສູງສຸດຂອງຫາງລາກ ທີ່ອະນຸຍາດ ມີລາຍລະອຽດ ດັ່ງນີ້:

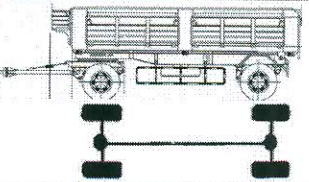
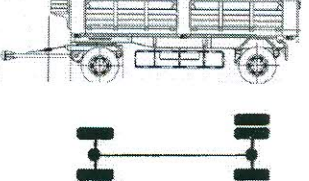
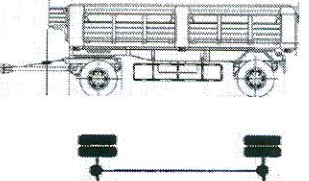
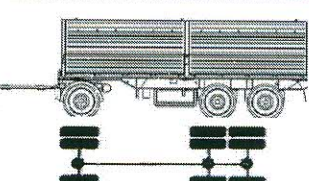
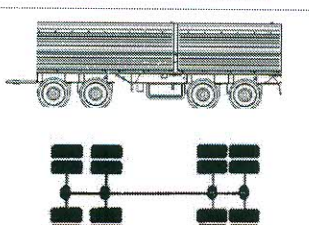
ລ/ດ	ປະເພດລົດ	ຮູບສະແດງປະເພດລົດ	ນໍ້າໜັກລວມສູງສຸດ ທີ່ອະນຸຍາດ (ກິໂລກຣາມ)		
ຫາງລາກ TRAILER			8,2 ໂຕນ	9,2 ໂຕນ	11 ໂຕນ
1	2 ເພົາ 4 ຕີນ		12.200	13.600	14.000
2	2 ເພົາ 6 ຕີນ		15.000	15.900	18.000
3	2 ເພົາ 8 ຕີນ		16.400	18.200	22.000
4	3 ເພົາ 12 ຕີນ		24.600	25.500	31.000
5	4 ເພົາ 16 ຕີນ		32.800	36.400	40.000

ມາດຕາ 8 ການຫຼຸດນໍ້າໜັກລວມສູງສຸດ ຕາມບາງສະພາບ ເຕັກນິກ ຂອງລົດບັນທຸກ
ລົດບັນທຸກ ທີ່ມີເພົາເປັນປະເພດຕີນຄູ່, ຖ້າຫາກວ່າ ໄດ້ປົດຕີນຄູ່ອອກເສັ້ນໜຶ່ງ ຫຼື ເສັ້ນໃດໜຶ່ງ ແຕກ,
ຮົ່ວ, ຕ້ອງຫຼຸດນໍ້າໜັກເພົາ ແລະ ນໍ້າໜັກລວມສູງສຸດລົງ ໂດຍໃຫ້ຄິດໄລ່ນໍ້າໜັກ ເປັນປະເພດຕີນດ່ຽວ.

ມາດຕາ 9 ນໍ້າໜັກລວມສູງສຸດຂອງລົດບັນທຸກ ຂອງກຳລັງປ້ອງກັນຊາດ-ປ້ອງກັນຄວາມສະຫງົບ.
ນໍ້າໜັກເພົາ ແລະ ນໍ້າໜັກລວມສູງສຸດຂອງລົດບັນທຸກ ຂອງກຳລັງປ້ອງກັນຊາດ-ປ້ອງກັນຄວາມ
ສະຫງົບ ທີ່ສັນຈອນຕາມທາງຫຼວງ ແມ່ນໃຫ້ປະຕິບັດຕາມລະບຽບການທີ່ໄດ້ກຳນົດໄວ້ໃນ ມາດຕາ 5, 6
ແລະ 7 ຂອງຂໍ້ຕົກລົງສະບັບນີ້, ຍົກເວັ້ນ ກໍລະນີສຸກເສີນ.

ມາດຕາ 10 ການຂົນສົ່ງພິເສດ
ການຂົນສົ່ງພິເສດ ທີ່ ມີນໍ້າໜັກຫຼາຍ ແລະ ມີຂະໜາດໃຫຍ່, ກວ້າງ, ສູງ, ຍາວ ເກີນທີ່ໄດ້ກຳນົດ
ໄວ້ໃນ ມາດຕາ 14 ຊຶ່ງບໍ່ສາມາດແຍກເປັນຊັ້ນສ່ວນອອກຈາກກັນໄດ້ ຕ້ອງໄດ້ຮັບອະນຸຍາດຈາກ ກະຊວງ
ໂຍທາທິການ ແລະ ຂົນສົ່ງ ເສຍກ່ອນ.

ມາດຕາ 11 ນໍ້າໜັກລວມສູງສຸດຂອງທາງຫຼວງແຫ່ງຊາດທີ່ຮອງຮັບ 11ໂຕນ/ເພົາ
ທາງຫຼວງແຫ່ງຊາດທີ່ສາມາດຮອງຮັບນໍ້າໜັກລວມສູງສຸດ 11ໂຕນ/ເພົາ ມີດັ່ງນີ້:
ເສັ້ນທາງຫຼວງແຫ່ງຊາດເລກ 9 (ຂົວມິດຕະພາບ II ສະຫວັນນະເຂດ-ແດນສະຫວັນ),
ເສັ້ນທາງຫຼວງ ແຫ່ງຊາດເລກ 3 (ຂົວມິດຕະພາບ 4 ຫ້ວຍຊາຍ - ບໍ່ແຕນ), ເສັ້ນທາງຫຼວງແຫ່ງຊາດເລກ 4
(ຂົວມິດຕະພາບ 2 ແກ່ນທ້າວ ໄຊຍະບູລີ - ສາມແຍກຊຽງເງິນ).

ໝວດທີ 3

ໄລຍະເວລາບັນທຸກນໍ້າໜັກລວມສູງສຸດຕາມລະດູ

ມາດຕາ 12 ນໍ້າໜັກລວມສູງສຸດ ຂອງລົດບັນທຸກໃນຊ່ວງລະດູແລ້ງ
ນໍ້າໜັກລວມສູງສຸດຂອງລົດບັນທຸກທີ່ກຳນົດແມ່ນອະນຸຍາດໃຫ້ສັນຈອນຕາມຄວາມອາດສາມາດຮັບ
ນໍ້າໜັກຂອງທາງຫຼວງແຕ່ລະປະເພດຊ່ວງລະດູແລ້ງ ນັບແຕ່ວັນທີ 01 ພະຈິກ ຫາ ວັນທີ 31 ພຶດສະພາ.

ມາດຕາ 13 ນໍ້າໜັກລວມສູງສຸດ ຂອງລົດບັນທຸກໃນຊ່ວງລະດູຝົນ
ນໍ້າໜັກລວມສູງສຸດ ຂອງລົດບັນທຸກ ທີ່ອະນຸຍາດໃຫ້ສັນຈອນຕາມທາງ ປູດີນແດງ ແລະ ປູແຮ່
ໃຫ້ຫຼຸດນໍ້າໜັກລົງ ຊາວສ່ວນຮ້ອຍ (20%) ນັບແຕ່ວັນທີ 01 ມິຖຸນາ ຫາ ວັນທີ 31 ຕຸລາ.

ໝວດທີ 4

ຂະໜາດ ແລະ ການປະຕິບັດລະບຽບຈະລາຈອນຂອງຜູ້ຂັບຂີ່ ລົດບັນທຸກ

ມາດຕາ 14 ຂະໜາດລົດບັນທຸກຄວາມກວ້າງ, ຄວາມສູງ ແລະ ຄວາມຍາວ ຂອງລົດບັນທຸກ
ທີ່ໄດ້ຮັບອະນຸຍາດໃຫ້ນຳໃຊ້ ຕາມທາງຫຼວງແຕ່ລະປະເພດ ມີຂະໜາດ ດັ່ງນີ້:
1. ຄວາມກວ້າງ ບໍ່ເກີນ 2,50 ແມັດ;
2. ຄວາມສູງ ບໍ່ເກີນ 4,50 ແມັດ;
3. ຄວາມຍາວຂອງລົດບັນທຸກດ່ຽວ ບໍ່ເກີນ 12,20 ແມັດ;
4. ຄວາມຍາວຂອງລົດບັນທຸກເຄິ່ງຫາງລາກ ບໍ່ເກີນ 21,03 ແມັດ;
5. ຄວາມຍາວຂອງຫາງລາກ ບໍ່ເກີນ 19,00 ແມັດ.

ມາດຕາ 15 ການປະຕິບັດລະບຽບຈະລາຈອນຂອງຜູ້ຂັບຂີ່ລົດບັນທຸກ

ຜູ້ຂັບຂີ່ລົດບັນທຸກ ທີ່ສັນຈອນຕາມທາງຫຼວງແຕ່ລະປະເພດ ຕ້ອງປະຕິບັດຕາມ ດໍາລັດ ວ່າດ້ວຍ ກົດຈະລາຈອນທາງບົກ ສະບັບເລກທີ 615/ລບ, ລົງວັນທີ 09 ທັນວາ 2020 (ອະທິບາຍ) ຢ່າງເຂັ້ມງວດ ເປັນຕົ້ນ ປ້າຍກຳນົດນໍ້າໜັກ (ຂົວ ແລະ ທາງ) ແລະ ປ້າຍສະຖານີຕິດຊັງນໍ້າໜັກ.

ໝວດທີ 5

ການກວດກາຊັງນໍ້າໜັກ ແລະ ປັບໃໝລົດບັນທຸກນໍ້າໜັກເກີນ

ມາດຕາ 16 ການກວດກາຊັງນໍ້າໜັກ

ລົດບັນທຸກນໍ້າໜັກ ທີ່ສັນຈອນຕາມທາງຫຼວງແຕ່ລະປະເພດ ຕ້ອງໄດ້ຜ່ານການກວດກາຊັງນໍ້າໜັກ ບັນທຸກ ຢູ່ ສະຖານີຕິດຊັງນໍ້າໜັກ ຫຼື ຜ່ານການກວດກາຈາກໜ່ວຍງານກວດການໍ້າໜັກສະເພາະກິດ ທີ່ປະຈຳ ຢູ່ຕາມທາງຫຼວງແຕ່ລະປະເພດ.

ມາດຕາ 17 ການອອກໃບຢັ້ງຢືນກວດກາການຊັງນໍ້າໜັກ

ພາຍຫຼັງກວດກາການຊັງນໍ້າໜັກ ພະນັກງານປະຈຳສະຖານີຕິດຊັງນໍ້າໜັກ ຫຼື ໜ່ວຍງານກວດການໍ້າ ໜັກສະເພາະກິດ ຈະອອກໃບຢັ້ງຢືນໃຫ້ລົດບັນທຸກທີ່ຜ່ານການກວດກາ ເພື່ອເປັນຫຼັກຖານ.

ມາດຕາ 18 ໜ່ວຍງານກວດການໍ້າໜັກສະເພາະກິດ

ໜ່ວຍງານກວດການໍ້າໜັກສະເພາະກິດ ແມ່ນໜ່ວຍງານກວດກາລົດບັນທຸກຕາມເສັ້ນທາງຫຼວງ ທີ່ມີ ເປົ້າໝາຍ ແລະ ການສຸ່ມກວດ ເມື່ອເຫັນວ່າມີການເຄື່ອນໄຫວຂົນສົ່ງສິນຄ້າທີ່ມີນໍ້າໜັກເກີນກວ່າການອະນຸຍາດ ນໍ້າໜັກລວມສູງສຸດ.

ມາດຕາ 19 ການປັບໃໝລົດບັນທຸກນໍ້າໜັກເກີນ

ການປັບໃໝລົດບັນທຸກນໍ້າໜັກເກີນ ພະນັກງານປະຈຳສະຖານີຊັງນໍ້າໜັກ ຫຼື ໜ່ວຍກວດກາ ນໍ້າໜັກສະເພາະກິດ ເປັນຜູ້ຄິດໄລ່ຕາມອັດຕາການປັບໃໝຕາມລະບຽບການ ຂອງກະຊວງໂຍທາທິການ ແລະ ຂົນສົ່ງ.

ເຈົ້າຂອງລົດບັນທຸກ ຕ້ອງຮັບຜິດຊອບໃນການຄ່ຽນຖ່າຍນໍ້າໜັກເກີນລົງຈາກລົດດັ່ງກ່າວ.

ໝວດທີ 6

ຂໍ້ຫ້າມ

ມາດຕາ 20 ຂໍ້ຫ້າມທົ່ວໄປ

ຫ້າມ ບຸກຄົນ, ນິຕິບຸກຄົນ ແລະ ການຈັດຕັ້ງ ມີພຶດຕິກຳ ດັ່ງນີ້:

1. ແອບອ້າງເປັນພະນັກງານຂອງໜ່ວຍງານປະຈຳສະຖານີກວດກາຊັງນໍ້າໜັກລົດບັນທຸກ;
2. ຂັບຂີ່ລົດບັນທຸກນໍ້າໜັກເກີນກຳນົດ ເຂົ້າໃນທາງຫຼວງແຕ່ລະປະເພດ;
3. ຮັບຈ້າງຂົນສົ່ງນໍ້າໜັກເກີນກຳນົດ;
4. ເປັນສື່ກາງໃນການໃຫ້ ແລະ ຮັບສິນບິນ;
5. ຂັດຂວາງ, ບໍ່ອ່ານວຍຄວາມສະດວກ, ບໍ່ໃຫ້ຄວາມຮ່ວມມື ໃນການກວດການໍ້າໜັກລວມສູງສຸດ ຂອງໜ່ວຍງານປະຈຳສະຖານີຕິດຊັງນໍ້າໜັກລົດບັນທຸກ;
6. ມີພຶດຕິກຳອື່ນ ທີ່ລະເມີດກົດໝາຍ ແລະ ລະບຽບການ.

ມາດຕາ 21 ຂໍ້ຫ້າມສໍາລັບຜູ້ຂັບຂີ່ລົດບັນທຸກ

ຫ້າມຜູ້ຂັບຂີ່ລົດບັນທຸກ ມີພິດຕິກຳ ດັ່ງນີ້:

1. ຂັບຂີ່ລົດບັນທຸກໜັກເກີນ ເຂົ້າທາງຫຼວງແຕ່ລະປະເພດ ໂດຍບໍ່ໄດ້ຜ່ານຈຸດກວດກາຊັ່ງນໍ້າໜັກລວມສູງສຸດຂອງລົດບັນທຸກ ຫຼື ບໍ່ມີໃບຢັ້ງຢືນການກວດການໍ້າໜັກລວມສູງສຸດຂອງລົດບັນທຸກ;
2. ບໍ່ເຂົ້າແຈ້ງກວດການໍ້າໜັກລວມສູງສຸດຂອງລົດບັນທຸກ;
3. ບັນທຸກນໍ້າໜັກເກີນມາດຕະຖານເຕັກນິກທີ່ກຳນົດ;
4. ໃຫ້ສິນບົນແກ່ພະນັກງານໜ່ວຍງານປະຈຳສະຖານີຕິດຊັ່ງນໍ້າໜັກລົດບັນທຸກ;
5. ມີພິດຕິກຳອື່ນ ທີ່ລະເມີດກົດໝາຍ ແລະ ລະບຽບການ.

ມາດຕາ 22 ຂໍ້ຫ້າມສໍາລັບຜູ້ປະກອບການຂົນສົ່ງ

ຫ້າມຜູ້ປະກອບການຂົນສົ່ງ ມີພິດຕິກຳ ດັ່ງນີ້:

1. ໃຫ້ເຊົ່າ, ໂອນທະບຽນວິສາຫະກິດຂອງຕົນໃຫ້ແກ່ຜູ້ອື່ນ ຫຼື ນຳໃຊ້ທະບຽນວິສາຫະກິດຂອງຜູ້ອື່ນ;
2. ດຳເນີນກິດຈະການບໍ່ຖືກຕ້ອງຕາມປະເພດທີ່ໄດ້ຮັບອະນຸຍາດ, ບໍ່ມີໃບອະນຸຍາດ ຫຼື ໃບອະນຸຍາດໝົດອາຍຸ;
3. ປະກອບເອກະສານບໍ່ຖືກຕ້ອງ, ສົມຮູ້ຮ່ວມຄິດ ຫຼື ໃຫ້ສິນບົນແກ່ ເຈົ້າໜ້າທີ່ ແລະ ພະນັກງານທີ່ກ່ຽວຂ້ອງຂອງລັດ ພະນັກງານໜ່ວຍງານປະຈຳສະຖານີຕິດຊັ່ງນໍ້າໜັກລົດບັນທຸກ ເພື່ອອ່ານວຍຜົນປະໂຫຍດໃຫ້ການດຳເນີນກິດຈະການຂົນສົ່ງຂອງຕົນ;
4. ບໍ່ໃຫ້ການຮ່ວມມື, ບົດບັງ, ປອມແປງ, ບົດເບືອນຂໍ້ມູນກ່ຽວກັບ ບໍລິມາດການຂົນສົ່ງຕໍ່ການກວດກາຂອງເຈົ້າໜ້າທີ່ ແລະ ພະນັກງານທີ່ກ່ຽວຂ້ອງຂອງລັດ ລວມທັງພະນັກງານໜ່ວຍງານປະຈຳສະຖານີຕິດຊັ່ງນໍ້າໜັກລົດບັນທຸກ;
5. ມີພິດຕິກຳອື່ນ ທີ່ເປັນການລະເມີດ ກົດໝາຍ ແລະ ລະບຽບການ.

ມາດຕາ 23 ຂໍ້ຫ້າມສໍາລັບພະນັກງານໜ່ວຍງານປະຈຳສະຖານີຕິດຊັ່ງນໍ້າໜັກລົດບັນທຸກ

ຫ້າມພະນັກງານໜ່ວຍງານປະຈຳສະຖານີຕິດຊັ່ງນໍ້າໜັກລົດບັນທຸກ ມີພິດຕິກຳ ດັ່ງນີ້:

1. ອອກໃບຢັ້ງຢືນກວດການໍ້າໜັກ ໂດຍບໍ່ຖືກຕ້ອງຕາມມາດຕະຖານ ຫຼື ບໍ່ໄດ້ລົງກວດກາຕົວຈິງ;
2. ສົມຮູ້ຮ່ວມຄິດ, ທວງເອົາ, ຂໍເອົາ, ຮັບ ສິນບົນ, ໃຊ້ອຳນາດເກີນຂອບເຂດ, ກົດໜ່ວງ, ຖ່ວງດິງ, ປອມແປງເອກະສານກ່ຽວກັບນໍ້າໜັກລວມຂອງລົດບັນທຸກ, ສວຍໃຊ້ໜ້າທີ່ດຳແໜງ ເພື່ອຜົນປະໂຫຍດແກ່ຕົນ, ຄອບຄົວ ແລະ ພັກພວກ;
3. ເປີດເຜີຍຂໍ້ມູນທີ່ເປັນຄວາມລັບທາງລັດຖະການ;
4. ມີພິດຕິກຳອື່ນ ທີ່ລະເມີດກົດໝາຍ ແລະ ລະບຽບການ.

ໝວດທີ 7

ການຄຸ້ມຄອງ ແລະ ກວດກາວຽກງານນໍ້າໜັກລວມສູງສຸດຂອງລົດບັນທຸກ

ມາດຕາ 24 ອົງການຄຸ້ມຄອງວຽກງານນໍ້າໜັກລວມສູງສຸດຂອງລົດບັນທຸກ

ກະຊວງໂຍທາທິການ ແລະ ຂົນສົ່ງ ເປັນຜູ້ຄຸ້ມຄອງວຽກງານນໍ້າໜັກລວມສູງສຸດຂອງລົດບັນທຸກ ຢ່າງລວມສູນ ແລະ ເປັນ ເອກະພາບໃນຂອບເຂດທີ່ວ່າປະເທດ ໂດຍມອບໃຫ້ກົມຂົວທາງເປັນ ຜູ້ຮັບຜິດຊອບໂດຍກົງ ແລະ ເປັນເຈົ້າການປະສານສົມທົບກັບພາກສ່ວນທີ່ກ່ຽວຂ້ອງໃນການຄຸ້ມຄອງວຽກງານດັ່ງກ່າວຕາມຄວາມຮັບຜິດຊອບຂອງຕົນ.

ອົງການຄຸ້ມຄອງກວດການໍ້າໜັກ ປະກອບດ້ວຍ:

1. ກົມຂົວທາງ;
2. ພະແນກໂຍທາທິການ ແລະ ຂົນສົ່ງ ແຂວງ, ນະຄອນຫຼວງວຽງຈັນ;
3. ຫ້ອງການໂຍທາທິການ ແລະ ຂົນສົ່ງ ເມືອງ, ເທດສະບານ, ນະຄອນ.

ມາດຕາ 25 ສິດ ແລະ ໜ້າທີ່ ຂອງກົມຂົວທາງ

ກົມຂົວທາງ ມີ ສິດ ແລະ ໜ້າທີ່ ດັ່ງນີ້:

1. ປະສານສົມທົບກັບພາກສ່ວນກ່ຽວຂ້ອງໃນການ ຄຸ້ມຄອງ, ຕິດຕາມ ກວດກາ ແລະ ຊຸກຍູ້ ການຈັດຕັ້ງປະຕິບັດງານຄຸ້ມຄອງນໍ້າໜັກລົດບັນທຸກ ໃຫ້ສອດຄ່ອງກັບກົດໝາຍ ແລະ ລະບຽບການ
2. ຄົ້ນຄວ້າ, ສ້າງ, ປັບປຸງກົນໄກ ແລະ ລະບຽບການ ສໍາລັບວຽກງານຄຸ້ມຄອງນໍ້າໜັກ ໂດຍການຫັນເປັນສະໄໝເທື່ອລະກ້າວ;
3. ສ້າງ, ປັບປຸງ ພາລະບົດບາດ ຂອງພະນັກງານປະຈໍາສະຖານີຕິດຊັງນໍ້າໜັກ ໃຫ້ມີຄວາມ ໂປ່ງໃສ, ຍຸຕິທໍາ ສາມາດກວດສອບ-ກວດກາໄດ້, ສ້າງແຜນຍົກລະດັບຂີດຄວາມສາມາດທາງດ້ານເຕັກນິກ ການ ນໍາໃຊ້, ບຸລະນະຮັກສາ ແລະ ສ້ອມແປງ ລະບົບຊິງຊັງນໍ້າໜັກ ໃນແຕ່ລະໄລຍະ;
4. ຂຶ້ນແຜນງົບປະມານ ສໍາລັບ ຄຸ້ມຄອງ, ບໍລິຫານ, ກໍ່ສ້າງ ແລະ ສ້ອມແປງ ສະຖານີຕິດຊັງນໍ້າໜັກ ໃນຂອບເຂດທົ່ວປະເທດ;
5. ຄຸ້ມຄອງໂດຍກົງ ສະຖານີຕິດຊັງນໍ້າໜັກ ຕາມທາງຫຼວງແຫ່ງຊາດ;
6. ນໍາໃຊ້ສິດ ແລະ ປະຕິບັດໜ້າທີ່ອື່ນ ຕາມການມອບໝາຍ.

ມາດຕາ 26 ສິດ ແລະ ໜ້າທີ່ ຂອງພະແນກໂຍທາທິການ ແລະ ຂົນສົ່ງ ແຂວງ, ນະຄອນຫຼວງວຽງຈັນ

ພະແນກໂຍທາທິການ ແລະ ຂົນສົ່ງ ແຂວງ, ນະຄອນຫຼວງ ມີ ສິດ ແລະ ໜ້າທີ່ ດັ່ງນີ້:

1. ຈັດຕັ້ງໜ່ວຍກວດການໍ້າໜັກສະເພາະກິດ ໂດຍນໍາໃຊ້ຊິງເຄື່ອນທີ່ ຕາມການຕົກລົງເຫັນດີ ຂອງກົມຂົວທາງ;
2. ປະກອບພະນັກງານຜູ້ທີ່ມີ ຄຸນສົມບັດ, ຄວາມຮູ້ ແລະ ຄວາມສາມາດ ເຂົ້າໃນໜ່ວຍກວດກາສະເພາະກິດ ແລະ ໜ່ວຍງານສະຖານີຕິດຊັງນໍ້າໜັກ;
3. ຄຸ້ມຄອງວັດຖຸອຸປະກອນ ທີ່ນໍາໃຊ້ກວດກາສະເພາະກິດ ໃຫ້ຢູ່ໃນສະພາບໃຊ້ງານໄດ້ ແລະ ບໍ່ໃຫ້ຕົກເຮັຍເສຍຫາຍ;
4. ປະຕິບັດການປັບໃໝ ແລະ ຄຸ້ມຄອງເງິນຄ່າປັບໃໝ;
5. ເກັບກໍາສະຖິຕິ, ສະຫຼຸບ ແລະ ລາຍງານ ການເຄື່ອນໄຫວວຽກງານຄຸ້ມຄອງນໍ້າໜັກໃຫ້ກະຊວງໂຍທາທິການ ແລະ ຂົນສົ່ງ ອົງການ ແລະ ປົກຄອງຂັ້ນແຂວງ ຢ່າງເປັນປົກກະຕິ;
6. ຈັດຕັ້ງ ເຜີຍແຜ່ ແລະ ສຶກສາອົບຮົມ ຜູ້ປະກອບການຂົນສົ່ງ ໃຫ້ປະຕິບັດຕາມ ກົດໝາຍ ແລະ ລະບຽບການ ກ່ຽວກັບການຄຸ້ມຄອງລົດບັນທຸກ;
7. ນໍາໃຊ້ສິດ ແລະ ປະຕິບັດໜ້າທີ່ອື່ນ ຕາມການມອບໝາຍ.

ມາດຕາ 27 ສິດ ແລະ ໜ້າທີ່ ຂອງຫ້ອງການໂຍທາທິການ ແລະ ຂົນສົ່ງ ເມືອງ, ເທດສະບານ, ນະຄອນ

ຫ້ອງການໂຍທາທິການ ແລະ ຂົນສົ່ງ ເມືອງ, ເທດສະບານ, ນະຄອນ ມີ ສິດ ແລະ ໜ້າທີ່ ດັ່ງນີ້:

1. ປະກອບພະນັກງານຜູ້ທີ່ມີ ຄຸນສົມບັດ, ຄວາມຮູ້ ແລະ ຄວາມສາມາດ ເຂົ້າໃນໜ່ວຍກວດກາສະເພາະກິດ ແລະ ໜ່ວຍງານສະຖານີຕິດຊັງນໍ້າໜັກ;
2. ຄຸ້ມຄອງວັດຖຸອຸປະກອນ ທີ່ນໍາໃຊ້ກວດກາສະເພາະກິດ ໃຫ້ຢູ່ໃນສະພາບໃຊ້ງານໄດ້ ແລະ ບໍ່ໃຫ້ຕົກເຮັຍເສຍຫາຍ;
3. ເກັບກໍາສະຖິຕິ, ສະຫຼຸບ ແລະ ລາຍງານ ການເຄື່ອນໄຫວວຽກງານຄຸ້ມຄອງນໍ້າໜັກ ໃຫ້ອົງການປົກຄອງຂັ້ນແຂວງ ແລະ ພະແນກໂຍທາທິການ ແລະ ຂົນສົ່ງ ຢ່າງເປັນປົກກະຕິ;
4. ຈັດຕັ້ງ ເຜີຍແຜ່ ແລະ ສຶກສາອົບຮົມ ຜູ້ປະກອບການຂົນສົ່ງ ໃຫ້ປະຕິບັດຕາມກົດໝາຍ ແລະ ລະບຽບການ ກ່ຽວກັບການຄຸ້ມຄອງລົດບັນທຸກ;
5. ນໍາໃຊ້ສິດ ແລະ ປະຕິບັດໜ້າທີ່ອື່ນ ຕາມການມອບໝາຍ.

ມາດຕາ 28 ເນື້ອໃນກວດກາ

ການກວດກາວຽກງານນໍ້າໜັກລວມສູງສຸດຂອງລົດບັນທຸກ ມີເນື້ອໃນ ດັ່ງນີ້:

1. ການຈັດຕັ້ງປະຕິບັດນະໂຍບາຍ, ພາລະບົດບາດ, ຂອບເຂດສິດ ແລະ ໜ້າທີ່ຮັບຜິດຊອບຂອງໜ່ວຍງານປະຈໍາສະຖານີຊັງນໍ້າໜັກລົດບັນທຸກ;
2. ມາດຕະຖານເຕັກນິກ ການກວດການໍ້າໜັກລວມສູງສຸດຂອງລົດບັນທຸກ;
3. ຜົນກະທົບຕໍ່ສະພາບທາງຫຼວງແຕ່ລະປະເພດ ເນື່ອງຈາກລົດບັນທຸກນໍ້າໜັກ.

ມາດຕາ 29 ຮູບການກວດກາ

ການກວດກາ ມີ ສາມ ຮູບການ ດັ່ງນີ້:

1. ການກວດກາຢ່າງເປັນປົກກະຕິ ຊຶ່ງແມ່ນການກວດກາ ທີ່ດໍາເນີນໄປຕາມແຜນການຢ່າງເປັນປະຈໍາ ແລະ ມີການກໍານົດເວລາອັນແນ່ນອນ;
2. ການກວດກາໂດຍມີການແຈ້ງໃຫ້ຮູ້ລ່ວງໜ້າ ຊຶ່ງແມ່ນການກວດການອກແຜນການ ເມື່ອເຫັນວ່າ ມີຄວາມຈໍາເປັນ ຊຶ່ງແຈ້ງໃຫ້ຜູ້ຖືກກວດກາຊາບລ່ວງໜ້າ;
3. ການກວດກາແບບກະທັນຫັນ ຊຶ່ງແມ່ນການກວດກາໂດຍຮີບດ່ວນ, ໂດຍບໍ່ໄດ້ແຈ້ງໃຫ້ຜູ້ຖືກກວດກາຊາບລ່ວງໜ້າ.

ໃນການດໍາເນີນການກວດກາ ຕ້ອງປະຕິບັດໃຫ້ຖືກຕ້ອງຕາມກົດໝາຍ ຢ່າງເຂັ້ມງວດ.

ໜວດທີ 8

ນະໂຍບາຍຕໍ່ຜູ້ມີຜົນງານ ແລະ ມາດຕະການຕໍ່ຜູ້ລະເມີດ

ມາດຕາ 30 ນະໂຍບາຍຕໍ່ຜູ້ມີຜົນງານ

ບຸກຄົນ, ນິຕິບຸກຄົນ ແລະ ການຈັດຕັ້ງທີ່ເຂົ້າຮ່ວມໃນການຄຸ້ມຄອງນໍ້າໜັກລົດບັນທຸກຢ່າງມີປະສິດທິຜົນ ຈະໄດ້ຮັບການຍ້ອງຍໍ ແລະ ໄດ້ຮັບການປະຕິບັດນະໂຍບາຍ ຕາມຄວາມເໝາະສົມ.

ມາດຕາ 31 ມາດຕະການຕໍ່ຜູ້ລະເມີດ

ບຸກຄົນ, ນິຕິບຸກຄົນ ແລະ ການຈັດຕັ້ງ ທີ່ລະເມີດຂໍ້ຕົກລົງສະບັບນີ້ ຈະຖືກມາດຕະການ ສຶກສາອົບຮົມ, ກ່າວເຕືອນ, ລົງວິໄນ, ໂຈະ, ຖອນໃບ ອະນຸຍາດກ່ຽວກັບການຂົນສົ່ງ, ຍຶດ ຫຼື ຮີບຍານພາຫະນະ ທີ່ໃຊ້ໃນການກະທໍາຜິດ, ປັບໃໝ, ໃຊ້ແຜນຄ່າເສຍຫາຍທາງແພ່ງ ຫຼື ລົງໂທດທາງອາຍາຕາມກໍລະນີ ເບົາ ຫຼື ໜັກ.

ເຈົ້າໜ້າທີ່ກວດການໍ້າໜັກ ທີ່ສົມຮູ້ຮ່ວມຄິດໃນການກະທໍາຜິດ ຈະຖືກ ສຶກສາອົບຮົມ, ລົງວິໄນ ຕາມລະບຽບ ລັດຖະກອນ ແລະ ຖືກດໍາເນີນຄະດີ ຕາມກົດໝາຍ.

ໜວດທີ 9

ບົດບັນຍັດສຸດທ້າຍ

ມາດຕາ 32 ການຕັ້ງປະຕິບັດ

ມອບໃຫ້ ກົມຂົວທາງ ເປັນເຈົ້າການໃນການຈັດຕັ້ງປະຕິບັດຕາມຂໍ້ຕົກລົງສະບັບນີ້ ໃຫ້ມີປະສິດທິພາບ ແລະ ປະສິດທິຜົນສູງ.

ຫ້ອງການ, ບັນດາກົມ, ສະຖາບັນ, ກອງ, ພະແນກໂຍທາທິການ ແລະ ຂົນສົ່ງ ແຂວງ, ນະຄອນຫຼວງ, ຫ້ອງການໂຍທາທິການ ແລະ ຂົນສົ່ງ ເມືອງ, ເທດສະບານ, ນະຄອນ, ໜ່ວຍງານປະຈໍາສະຖານີຕິດຊັງນໍ້າໜັກ ລົດບັນທຸກ ແລະ ພາກສ່ວນທີ່ກ່ຽວຂ້ອງ ຈຶ່ງຮັບຮູ້ ແລະ ໃຫ້ການຮ່ວມມືໃນການຈັດຕັ້ງປະຕິບັດຕາມຂໍ້ຕົກລົງສະບັບນີ້ ໃຫ້ໄດ້ຮັບຜົນດີ.

ມາດຕາ 33 ຜົນສັກສິດ

ຂໍ້ຕົກລົງສະບັບນີ້ ມີຜົນສັກສິດ ນັບແຕ່ວັນລົງລາຍເຊັນ ແລະ ໄດ້ລົງຈົດໝາຍເຫດທາງລັດຖະການ.

ລັດຖະມົນຕີ



ງາມປະສົງ ເມືອງມະນີ